

Relé de monitoreo y control RCZ

RCZ control and monitoring relay



Especificaciones técnicas
Technical data

Instalación y operación
Installation and operation

Modelo /Model

RCZ-TIMER2DIS



Instrucciones de seguridad

1. Siga siempre las instrucciones proporcionadas para este producto.
2. Antes de instalarlo, asegúrese de que el uso que le dará se ajuste a las especificaciones.
3. Un electricista capacitado debe realizar la instalación.
4. Los dispositivos de automatización y control deben estar instalados adecuadamente, de manera de estar protegidos contra todo riesgo o manipulación involuntaria.
5. Si conecta un sensor de proximidad de dos cables de corriente alterna, recomendamos que agregue un relé a la entrada para evitar una falsa señal del sensor debido a una fuga de corriente del sensor de proximidad, como se muestra a continuación:

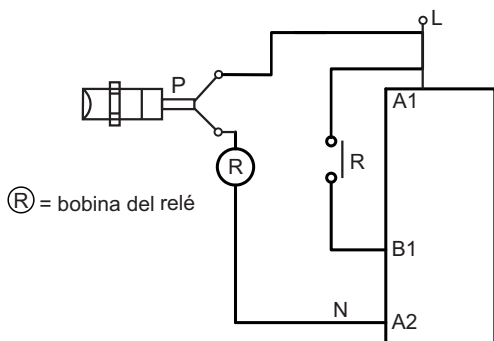

La tensión del relé de la bobina debe ser la misma que la del sensor de proximidad y su corriente de consumo no debe exceder la corriente máxima especificada por el sensor de proximidad.

Conexiones de alimentación y relé:

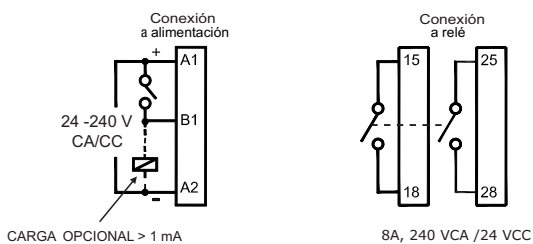

Información del display:

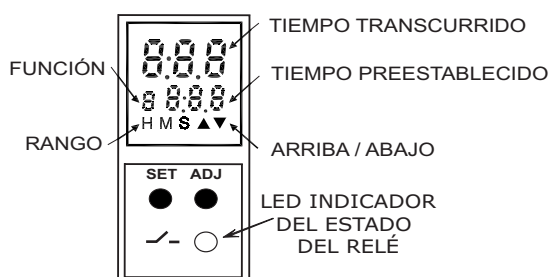

Los productos están sujetos a un proceso continuo de innovación. El fabricante se reserva del derecho de modificar las especificaciones sin previo aviso.



Safety instructions

1. Always follow the instructions provided for this product.
2. Before installation, make sure that your intended use complies with the specifications.
3. Installation must be performed by a qualified electrician.
4. Automation and control devices must be properly installed to protect against any risk or accidental tampering.
5. When connecting a two-wire AC proximity sensor, we recommend adding a relay to the input to prevent a false sensor signal due to current leakage from the proximity sensor, as shown below:

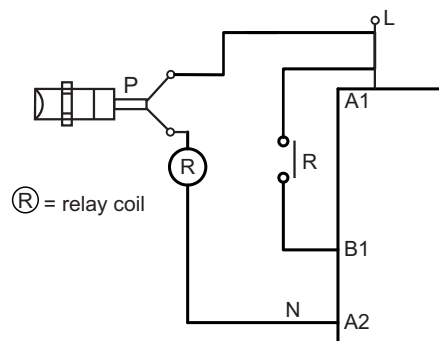

The coil relay voltage must be the same as that of the proximity sensor and its current consumption must not exceed the maximum current specified by the proximity sensor.

Power and relay connections:

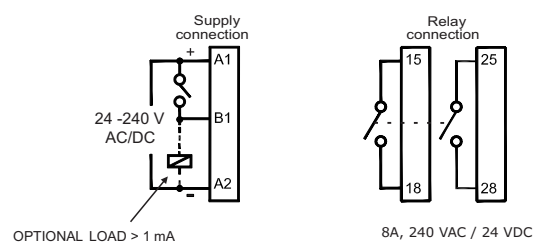

Display information:

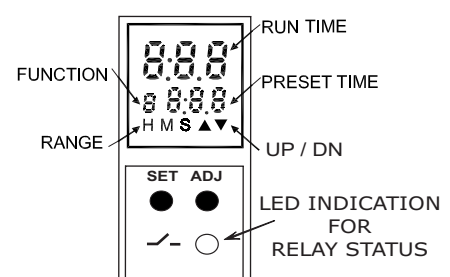

Products are subject to a continuous process of innovation. The manufacturer reserves the right to modify specifications without prior notice.

Especificaciones Specifications

A menos que se indique lo contrario, todas las especificaciones son valores típicos nominales, a plena carga, a 25 °C.
Unless otherwise stated, all specifications are typical nominal values, at full load, at 25 °C.

Descripción del temporizador / Timer description		Temporizador digital multifunción / Multifunction digital timer	
Funciones / Functions		1) Demora a la activación / ON delay 2) Cíclico OFF/ON / Cyclic OFF/ON 3) Cíclico ON/OFF / Cyclic ON/OFF 4) Señal ON/OFF / Signal ON/OFF 5) Demora a la desconexión / OFF delay 6) Intervalo / Interval 7) Señal OFF/ON / Signal OFF/ON 8) Señal salida pulso / One shot output	
Tensión de alimentación(Φ) / Supply voltage (Φ)		24-240 VCA/VCC / VAC/VDC	
Variación de alimentación / Supply variation		-15 % a/to +10 % (de/of Φ)	
Frecuencia / Frequency		50/60 Hz	
Consumo de energía (Máx.) / Power consumption (Max.)		0,5 VA (@ 24/48 VCA/VAC), 4 VA (@ 110 a 265 VCA/VAC / VCC/VDC)	
Rango de tiempo / Timing range		0,1 seg./sec. a/to horas/hours	
Tiempo de reinicio / Reset time		200 ms (máx./max.)	
Precisión de repetición / Repeat accuracy		± 0.5 %	
Salida Output	Salida de relé / Relay output	2 NA	
	Capacidad contactos / Contact rating	8 A @ 240 VAC / 24 VDC (Resistivo / Resistive)	
	Durabilidad eléctrica / Electrical life	1x10 ⁶ Op.	
	Durabilidad mecánica / Mechanical life	2x10 ⁷ Op.	
Categoría de utilización / Use category	AC - 15	Tensión nominal/Rated voltage (Ue): 120/240 V, Corriente nominal/Rated current (Ie): 3/1.5 A	
	DC - 13	Tensión nominal/Rated voltage (Ue): 125/250 V, Corriente nominal/Rated current (Ie): 0.22/0.1 A	
Temperatura de funcionamiento / Operating temperature		-10 °C a/to +55 °C -20 °C a/to +65 °C	
Humedad sin condensación / Humidity (non condensing)		95 % (HR)	
Indicación LED / LED indication		LED rojo → Relé ON / Red LED → Relay ON	
Envolvente / Enclosure		Material retardante de llama UL94-V0 / Flame retardant UL94-V0	
Dimensiones (ancho x alto x profund.) / Dimensions (W x H x D)		18 x 85 x 76 mm	
Peso neto sin empaquetar / Weight (unpacked)		85 g	
Montaje / Mounting		riel DIN / DIN rail	
Grado de protección / Degree of protection		IP 20 en terminales/terminals, IP 30 en envolvente/housing, IP 40 en la parte del frente/front	

Conexiones Connections

Información de cargas admisibles, sección transversal y pelado de cables.
Information on permissible loads, cross-section and cable stripping.

Conexión tornillo
Screw connection

Rango cable conector entrada/salida y par de apriete 0,2 a 4 mm² (AWG 24-12); 0,68 Nm (6 libra-pulgada)
Utilice conductores de cobre 60/75 °C solamente.

Input/output cable connector and torque range 0.2 to 4 mm² (AWG 24-12); 0.68 Nm (6 pound-inches)
Use 60/75 °C copper conductors only.

Longitud de cable a pelar
Stripping length

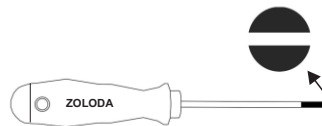
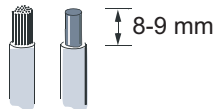

Destornillador / Screwdriver: DES-04

Instalación Installation

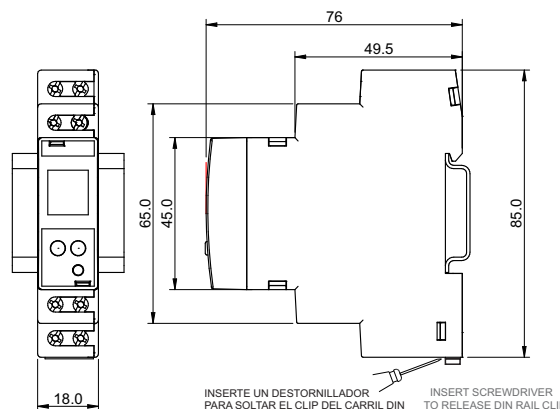

Todas la dimensiones en mm
All dimensions are in mm

INSERTE UN DESTORNILLADOR PARA SOLTAR EL CLIP DEL CARRIL DIN
INSERT SCREWDRIVER TO RELEASE DIN RAIL CLIP

Diagramas funcionales

Function diagrams

DIAGRAMAS DE CONEXIÓN PARA

DEMORA A LA ACTIVACIÓN (A)

Cuando se suministra tensión, comienza a correr la temporización preestablecida (T). Pasado el tiempo preestablecido, la salida se activa y permanece activa mientras reciba tensión.

ON DELAY (A)

On application of supply voltage, the preset time duration (T) starts. On completion of the preset time, the output is switched ON and remains ON while the supply voltage is present



CÍCLICO OFF/ON {INICIO OFF, (Sym, Asym)} (b)

Cuando se suministra tensión, la salida inicialmente se apaga (OFF) durante el tiempo preestablecido de apagado (TOFF), al cabo del cual se enciende (ON) durante el tiempo preestablecido (TON). Este ciclo se repite y continúa mientras se reciba alimentación.

CYCLIC OFF/ON {OFF Start, (Sym, Asym)} (b)

On application of supply voltage, the output is initially switched OFF for the preset 'OFF' time duration (TOFF) after which it is switched ON for the preset 'ON' time duration (TON). This cycle repeats and continues while the supply is present.

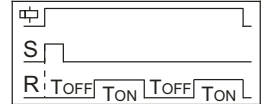

CÍCLICO ON/OFF {INICIO ON, (Sym, Asym)} (C)

Cuando se suministra tensión, la salida inicialmente se enciende (ON) durante el tiempo preestablecido de encendido (TON), al cabo del cual se apaga (OFF) durante el tiempo preestablecido de apagado (TOFF). Este ciclo se repite y continúa mientras se reciba alimentación.

CYCLIC ON/OFF {ON Start, (Sym, Asym)} (C)

On application of supply voltage, the output is initially switched ON for the preset 'ON' time duration (TON) after which it is switched OFF for the preset 'OFF' time duration (TOFF). This cycle repeats and continues while the supply is present.



SEÑAL ON/OFF (d)

El relé de salida se enciende ON por el tiempo preestablecido (T) según se active o desactive la señal (S).

SIGNAL ON/OFF (d)

The output relay is turned ON for Preset Time (T) whenever the Signal(S) is applied or removed.

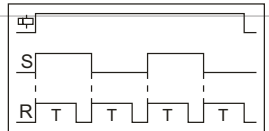

DEMORA A LA DESCONEXIÓN (E)

Cuando se suministra tensión y se activa la señal de entrada, la salida se enciende (ON). Cuando se desactiva la señal, comienza a correr el rango tiempo preestablecido y se apaga la salida (OFF) al final del rango de tiempo.

OFF DELAY (E)

On application of supply voltage and input signal, the output is switched ON. When the signal is removed the preset time duration starts and the output is switched OFF at the end of the time duration.

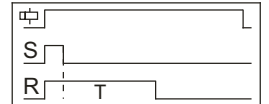

INTERVALO (F)

Cuando se suministra tensión temporizador y se activa la señal de entrada, la salida se enciende inmediatamente (ON). La salida permanece encendida (ON) durante el rango de tiempo preestablecido (T), al cabo del cual se apaga (OFF).

INTERVAL (F)

When supply power is applied to the timer and on application of input signal the output is immediately switched ON. The output remains ON for the preset time duration (T) after which it is switched OFF.

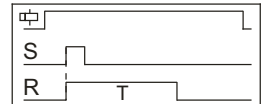

SEÑAL OFF / ON (G)

Cuando se activa o desactiva la señal (S), el relé cambia de estado al cabo del rango de tiempo (T) (Ver Nota: 2).

SIGNAL OFF / ON (G)

When Signal (S) is applied or removed, the relay changes its state after Timer Duration (T). (Refer Note : 2)

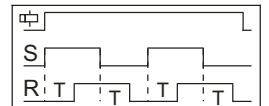

SEÑAL SALIDA PULSO (H)

Cuando se activa la señal (S), comienza el rango de tiempo (T). Al cabo del rango de tiempo (T), el relé se activa por aproximadamente 1 segundo (Ver Nota: 2).

ONE SHOT OUTPUT (H)

When Signal (S) is applied, the Timer Duration (T) starts. At the end of Timer duration (T), the relay gets energized for approximately 1 sec. (Refer Note : 2)

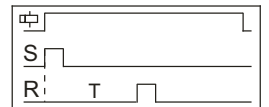

Nota/Note:

1. Para el funcionamiento con suministro, conectar el terminal B1 al A1 en forma permanente.
2. Si la señal (S) cambia durante el rango de tiempo (T), no cambiará el relé de salida, sino que se producirá un redisparo, y se extenderá el rango de tiempo.
1. For Power-On operation, connect the terminal B1 to A1 permanently.
2. If the Signal (S) changes during the Timer Duration (T), it does not change the output relay but re-triggering takes place and the Timer Duration is extended.

☐ : Tensión de alimentación, S: entrada de señal, R: salida de relé T: tiempo preestablecido, TON: tiempo preestablecido de encendido (ON), TOFF: tiempo preestablecido de apagado (OFF)
Supply Voltage, S: Input Signal, R: Relay Output T: Preset Time, TON: Preset ON Time, TOFF: Preset OFF Time